

Hulpstukken

De gardehulpstukken zijn ideaal voor het mengen van lichte ingrediënten zoals eiwitten, room en instant-nagerechten. Om morsen te voorkomen, kunt u het best op een lage snelheid beginnen en de snelheid stand voor stand opvoeren tot de benodigde snelheid. De deeghaakhulpstukken zijn ideaal voor het mengen van brooddeeg. Zorg er voor de beste resultaten voor dat het deeg niet te droog is en gebruik de deeghaken op een lagere snelheidsstand.



OPMERKING: Een van de deeghaken heeft een schijf rond de as; zorg ervoor dat deze in de sleuf met het bijbehorende symbool ernaast is geplaatst.

Turboknop

Onder de schakelaar voor de 5 snelheden zit een turboknop. Dit activeert de hoogste snelheidsinstelling zolang deze wordt ingedrukt, en kan worden gebruikt voor een puls van hogere mengsnelheid terwijl een andere snelheidsinstelling wordt gebruikt.



OPMERKING: U kunt de turboknop alleen gebruiken wanneer de handmixer ingeschakeld is. Als de schakelaar op '0' staat, wordt de turboknop niet geactiveerd.

Problemen oplossen

Probleem	Mogelijke oorzaak	Oplossing
De handmixer werkt niet.	De handmixer is niet aangesloten op het stopcontact.	Steek de stekker in het stopcontact en schakel de handmixer in.
De hulpstukken bewegen niet wanneer ze contact maken met ingrediënten.	Het mengsel is te droog.	Voeg vloeistof toe aan het mengsel.

Opbergen

Controleer of de handmixer afgekoeld, schoon en droog is voordat u deze op een koele, droge plaats opbergt. Wickel het snoer nooit strak om de handmixer, maar losjes, om schade te voorkomen.

Specificaties

Productcode: EK5613B
Invoer: 220–240 V ~ 50/60 Hz
Uitgangsspanning: 300 W



Weggooiën van afgedankte batterijen en elektrische en elektronische apparatuur



Dit symbool op het product, de batterijen of de verpakking betekent dat dit product en de batterijen die het bevat, niet met het huishoudelijk afval mogen worden afgevoerd. In plaats daarvan is het de verantwoordelijkheid van de gebruiker om deze in te leveren bij een geschikt inzamelpunt voor het recyclen van batterijen en elektrische en elektronische apparatuur. Deze gescheiden inzameling en recycling draagt bij aan het behoud van natuurlijke hulpbronnen en voorkomt potentiële schade aan de volksgezondheid en het milieu, aangezien batterijen en elektrische en elektronische apparaten gevaarlijke stoffen kunnen bevatten die bij verkeerde afvalverwerking kunnen vrijkomen. Sommige verkopers bieden terugbrengdiensten aan waarmee de gebruiker kapotte apparatuur kan retourneren zodat de apparatuur op een juiste manier wordt weggegooid. **Het is de verantwoordelijkheid van de gebruiker om eventuele gegevens op elektrische en elektronische apparatuur te verwijderen voordat deze wordt afgevoerd.** Voor informatie over waar u batterijen en elektrische en elektronische apparatuur kunt inleveren, neemt u contact op met de gemeente, de afvalstoffendienst voor huishoudelijk afval of de verkoper.

Gebruikershandleiding

Handmixer

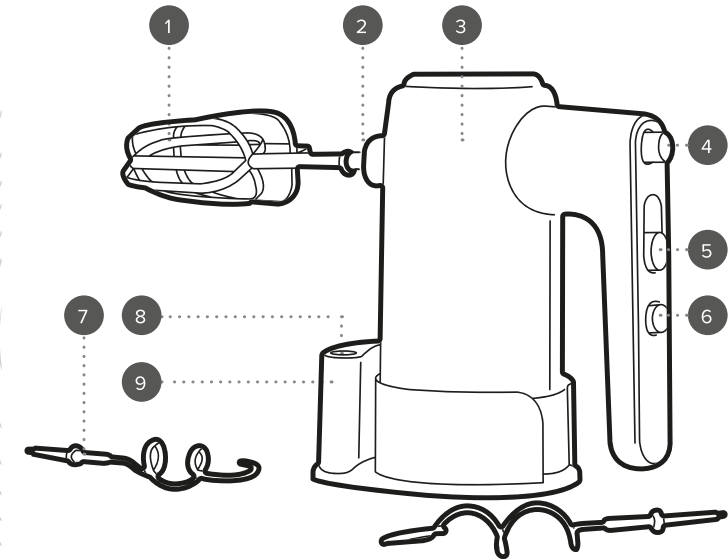

1. Gardehulpstukken
2. Bevestigingsleuven
3. Motorunit van de handmixer
4. Uitwerpknop voor hulpstukken
5. Keuzeschakelaar voor 5 snelheden
6. Turboknop
7. Deeghaakhulpstukken
8. Opbergplaats voor hulpstukken
9. Opbergvoet

Geproduceerd door:
Ultimate Products UK Ltd.,
Victoria Street, Manchester OL9 0DD. **UK.**
Ultimate Products Europe Ltd.,
19 Baggot Street Lower, Dublin D02 X658. **ROI.**

GEMAAKT IN CHINA.

CD020323/MD150324/V2

Bewaar de instructies voor toekomstig gebruik.

VEILIGHEIDSIINSTRUCTIES

- Bij het gebruik van elektrische apparaten moeten altijd de standaard veiligheidsmaatregelen worden opgevolgd.
- Controleer of het voltage aangegeven op het typeplaatje overeenkomt met dat van het lokale netwerk voordat u de stekker in het stopcontact steekt.
- Kinderen vanaf 8 jaar en mensen met verminderde lichamelijke, zintuiglijke of geestelijke vermogens of met een gebrek aan kennis mogen dit apparaat onder toezicht gebruiken, of nadat ze instructie hebben ontvangen en als ze de gevaren van het gebruik begrijpen.
- Kinderen mogen niet met het apparaat spelen.
- Kinderen mogen dit apparaat alleen schoonmaken of onderhouden als ze ouder zijn dan 8 jaar en er toezicht wordt gehouden.
- Dit apparaat is geen speelgoed.
- Als het netsnoer, de stekker of een onderdeel van het apparaat defect, gevallen of beschadigd is, stop dan onmiddellijk met het gebruik van het product om mogelijk letsel te voorkomen.
- Dit apparaat bevat geen onderdelen die door de gebruiker kunnen worden onderhouden. Alleen een gekwalificeerde elektricien mag reparaties uitvoeren. Bij onjuiste reparaties kan de gebruiker letsel oplopen.
- Houd het apparaat en het netsnoer buiten het bereik van kinderen.
- Houd het apparaat buiten het bereik van kinderen als het is ingeschakeld of aan het afkoelen is.
- Houd het apparaat en het netsnoer uit de buurt van warmtebronnen en scherpe randen die schade kunnen veroorzaken.
- Houd het netsnoer uit de buurt van onderdelen van het apparaat die tijdens het gebruik heet kunnen worden.
- Houd het apparaat uit de buurt van andere apparaten die warmte afgeven.
- Laat het netsnoer niet over een werkblad hangen en zorg ervoor dat het niet in aanraking komt met hete oppervlakken of in de knoop geraakt.
- Dompel de elektrische componenten niet onder in water of een andere vloeistof.
- Gebruik het apparaat niet met natte handen of als de aansluitingen nat zijn.
- Laat het apparaat niet onbeheerd achter als het is aangesloten op het stopcontact.
- Haal de stekker niet uit het stopcontact door aan de kabel te trekken; schakel het apparaat uit en verwijder de stekker met de hand.
- Draag het apparaat niet aan het netsnoer en trek ook niet aan het netsnoer.
- Gebruik het apparaat niet voor andere doeleinden dan waarvoor het is bedoeld.
- Gebruik geen andere accessoires dan de meegeleverde accessoires.
- Gebruik dit apparaat niet buitenshuis.
-

- Berg het apparaat niet op in direct zonlicht of in een vochtige omgeving.
- Verplaats het apparaat niet terwijl het in gebruik is.
- Raak geen delen van het apparaat aan die tijdens gebruik heet kunnen worden, aangezien dit verwondingen kan veroorzaken.
- Als dit apparaat valt of per ongeluk in water wordt ondergedompeld, trek dan onmiddellijk de stekker uit het stopcontact. Steek uw hand niet in het water.
- Gebruik geen kapotte, beschadigde of loszittende hulpstukken.
- Schakel het apparaat uit en haal de stekker uit het stopcontact voordat u hulpstukken verwisselt of plaatst.
- Haal altijd de stekker uit het stopcontact na gebruik en controleer of het apparaat volledig is afgekoeld voordat u het schoonmaakt, onderhoudt of opbergt.
- Dit apparaat mag niet worden bediend met een externe timer of met andere afzonderlijke afstandsbedieningssystemen dan die bij dit apparaat zijn geleverd.
- Het gebruik van een verlengsnoer wordt afgeraden.
- Gebruik het apparaat altijd op een stabiele, hittebestendige ondergrond en op een hoogte die comfortabel is voor de gebruiker.
- Dit apparaat is uitsluitend bedoeld voor huishoudelijk gebruik. Het mag niet worden gebruikt voor commerciële doeleinden.



LET OP: Raak de draaiende delen van dit apparaat niet aan tijdens het gebruik. Dit kan verwondingen veroorzaken. Houd handen, vingers, haar en losse kleding uit de buurt van de draaiende delen van het apparaat.

Verzorging en onderhoud

STAP 1: Schakel de handmixer uit en haal de stekker uit het stopcontact voordat u het apparaat reinigt of onderhoudt.

STAP 2: Veeg de motorunit van de handmixer schoon met een zachte, vochtige doek en laat goed drogen.

STAP 3: Was alle hulpstukken af in een warm sopje, spoel ze daarna goed schoon en droog ze grondig af.

Dompel de motorunit van de handmixer niet onder in water of een andere vloeistof.

De handmixer kan niet in de vaatwasser.



OPMERKING: Reinig de handmixer altijd onmiddellijk na elk gebruik.

Gebruiksaanwijzing

Vóór het eerste gebruik

Maak de handmixer en de hulpstukken schoon volgens de instructies in het gedeelte 'Verzorging en onderhoud'.



OPMERKING: Wanneer u de handmixer voor de eerste keer gebruikt, kan deze een lichte geur verspreiden. Dit is normaal en zal snel verdwijnen. Zorg voor voldoende ventilatie rond de handmixer.

De handmixer gebruiken

Alle hulpstukken moeten vóór gebruik stevig worden bevestigd; probeer ze niet te verwijderen voordat ze stilstaan.

STAP 1: Voordat u de handmixer op het stopcontact aansluit, bevestigt u voorzichtig het gewenste hulpstuk aan de handmixer door de lipjes met elkaar uit te lijnen en het hulpstuk naar binnen te drukken totdat ze vastklikken.

STAP 2: Plaats het voor te bereiden voedsel in een mengbeker of kom, steek de stekker in het stopcontact en schakel het stopcontact in.

STAP 3: Zorg dat het hulpstuk goed vastzit en laat het zakken in de mengbeker. Zet de keuzeschakelaar voor 5 snelheden op de gewenste snelheidsstand.

STAP 4: Beweeg de handmixer langzaam rechtsom om spatten te voorkomen. Als u klaar bent met mengen, zet u de keuzeschakelaar voor 5 snelheden terug op '0' om de handmixer uit te schakelen.

STAP 5: Schakel de handmixer na gebruik uit en haal de stekker uit het stopcontact. Verwijder de hulpstukken door deze voorzichtig naar buiten te trekken terwijl u de uitwerpknop ingedrukt houdt. Houd de hulpstukken altijd vast wanneer u op de uitwerpknop drukt, anders kunnen ze vallen.



OPMERKING: Gebruik bij het mengen van vloeistof, en dan met name hete vloeistof, een hoge kom of klop iedere keer een klein beetje om zo morsen, spatten en brandwonden te voorkomen. Voer de snelheid langzaam op tot de benodigde snelheid is bereikt. De maximale grootte van het reservoir voor het mengen van ingrediënten mag niet groter zijn dan 2 liter. Een van de deeghaken heeft een schijf rond de as; zorg ervoor dat deze in de linkersleuf met het bijbehorende symbool is geplaatst.



LET OP: Schakel de handmixer uit voordat u voedsel toevoegt aan of verwijdert uit de mengkan of kom.



WAARSCHUWING: De maximale gebruikstijd is 4 minuten. Laat de handmixer 2 minuten afkoelen voordat u het apparaat weer gebruikt. Schakel de handmixer uit en haal de stekker uit het stopcontact voordat u probeert de hulpstukken te verwijderen.